

## Faltbare Treppen-Sackkarre

Art.-Nr. 00945

### Bedienungsanleitung

#### Bestimmungsgemäße Verwendung

Diese Transportkarre ist vorgesehen für den Transport von Lasten in der Ebene oder über Stufen und Treppen im privaten Bereich. Die Transportkarre ist nicht vorgesehen zum Transport von Personen oder Tieren und ist nicht für gewerbliche Verwendung bestimmt.

#### Technische Daten

Tragfähigkeit: max. 70 kg in der Ebene  
max. 30 kg auf Treppen  
Gewicht: ca. 3,9 kg  
Maße: 995 x 510 x 420 mm (aufgeklappt)  
625 x 495 x 115 mm (zusammengeklappt)  
Schaufelmaß: 385 x 280 mm

#### Sicherheitshinweise



• Lesen Sie diese Bedienungsanleitung vor der ersten Verwendung aufmerksam durch und heben Sie sie für späteren Gebrauch auf. Bei Weitergabe der Transportkarre an Dritte ist auch diese Anleitung weiter zu geben.

- Beachten Sie bei Verwendung auf Treppen, dass die Höhe der Stufen zwischen 5 cm und 20 cm beträgt.
- Prüfen Sie die Transportkarre vor jedem Gebrauch auf einwandfreien Zustand. Bei Schäden ist diese möglicherweise nicht ausreichend sicher.
- Verwenden Sie die Transportkarre nur, wenn der Griff vollständig herausgezogen und eingerastet ist.
- Betätigen Sie nicht die Feststellaste, solange sich eine Last auf der Auflagefläche befindet.
- Sichern Sie die Last immer mithilfe von Spannseilen.
- **ACHTUNG!** Es besteht Quetschgefahr an der Stelle, wo die Holme von dem oberen Teil in den unteren Teil einfahren. Fassen Sie die Sackkarre nicht in diesem Bereich oder an den Holmen an!

#### Anwendung

1. Ziehen Sie den Feststellbügel (2) nach oben.
2. Ziehen Sie den Transportgriff (1) der Sackkarre heraus, bis er einrastet.
3. Klappen Sie die Auflagefläche (3) herunter.
4. Nach Gebrauch Auflagefläche (3) nach oben klappen, Feststellbügel (2) nach oben ziehen und Transportgriff (1) einschieben.

#### Pflege

- Verwenden Sie zum Reinigen keinesfalls scheuernde oder ätzende Mittel bzw. harte Reinigungsbürsten etc.
- Reinigen Sie die Sackkarre mit einem feuchten Tuch und wischen Sie mit einem trockenen Tuch nach.

Bei evtl. Rückfragen oder Qualitätsproblemen wenden Sie sich bitte unmittelbar an den Hersteller:

Brüder Mannesmann Werkzeuge GmbH  
Abteilung Reparatur-Service  
Lempstr. 24

D-42859 Remscheid

Telefon: +49-(0)2191-371471  
Telefax: +49-(0)2191-386477  
E-Mail: [service@br-mannesmann.de](mailto:service@br-mannesmann.de)



**Foldable Transportation Cart**  
Item-no. 00945  
**Operating Instructions**

### Intended use

This luggage cart is intended for the transportation of loads on even ground or stairs in the private domain. The luggage cart is not intended for the transportation of persons or animals and is not suitable for commercial use.

### Technical Data

Load-capacity:	max. 70 kg on even ground Max. 30 kg on stairs
Weight:	approx. 3,9 kg
Size:	995 x 510 x 420 mm (unfolded) 625 x 495 x 115 mm (folded)
Supporting surface:	approx. 385 x 280 mm

### Safety Guidelines



- Read these operating instructions carefully before using the device for the first time and keep them for later use. When passing the luggage cart on to third parties, the instructions must also be passed on.
- When using on stairs, note that the height of the steps is between 5 cm and 20 cm.
- Check that the cart is in a faultless condition before each use. If it is damaged, it is probably not adequately secure.
- Only use the luggage cart if the transport handle is pulled out fully and locked in place.
- Do not push the locking knob when the load is on the supporting surface.
- Always secure the load with the help of the tension straps.
- ATTENTION! There is a danger of extremities being crushed in the area where the capping beams of the upper part run into the lower part. Do not take hold of the luggage cart in this area or the capping beams!

### Use

1. Pull the locking bar (2) upwards.
2. Pull out the transport handle (1) from the luggage cart until it locks into place.
3. Fold down the supporting surface (3).
4. After use, fold up the supporting surface (3), pull locking bar (2) and slide in the transport handle (1).

### Care

- Never use abrasive or caustic cleaning products or hard brushes to clean the sack barrow.
- Clean the sack barrow with a damp cloth and dry it off with a soft cloth.

If you have any queries or quality problems, please contact the manufacturer directly

Brüder Mannesmann Werkzeuge GmbH  
Abteilung Reparatur-Service  
Lempstr. 24

42859 Remscheid / Germany

Telephone: +49 2191-371471  
Fax: +49 2191-386477  
E-mail: [service@br-mannesmann.de](mailto:service@br-mannesmann.de)

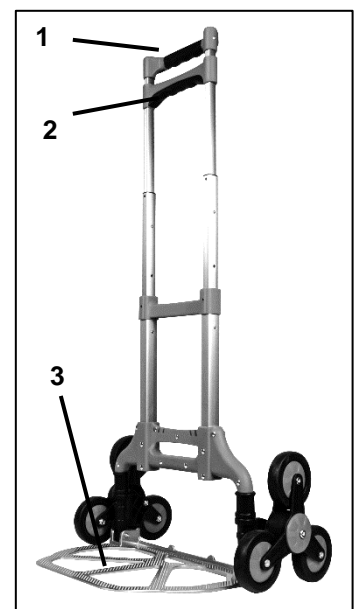

**Portacargas plegable**  
N.º de art. 00945

**Manual de instrucciones**

**Uso previsto**

Este portacargas está diseñado para el transporte de cargas en una superficie nivelada o en las escaleras en zonas privadas. El portacargas no está diseñado para el transporte de personas o animales ni debe utilizarse con fines comerciales.

**Datos técnicos**

Capacidad de carga: máx. 70 kg (en superficie nivelada)  
máx. 30 kg (en las escaleras)  
Peso: aprox. 3,9 kg  
Dimensiones: 995 x 510 x 420 mm (desplegado)  
625 x 495 x 115 mm (plegado)  
Superficie de contacto: 385 x 280 mm

**Indicaciones de seguridad**



• Lea detenidamente este manual de instrucciones antes del primer uso y consérvelo para posteriores consultas. En caso de entregar el portacargas a terceros deberá incluir también este manual de instrucciones.

- Cuando se use en escaleras, tenga en cuenta que la altura de los escalones está entre 5 cm y 20 cm
- Compruebe el estado correcto del portacargas antes de cada uso. En caso de detectar daños es posible que el portacargas no sea completamente seguro.
- Utilice el portacargas únicamente cuando el asa de transporte esté completamente extraída y encajada.
- No presione el botón de fijación mientras haya una carga sobre la superficie de contacto.
- Siempre asegúrela la carga mediante correas tensoras.
- **ATENCIÓN** Existe peligro de aplastamiento en los lugares en los que los largueros de la parte superior se introducen en la parte inferior. No agarre el portacargas por esta zona ni por los largueros

**Utilización**

1. Empuje le palanca de fijación (2) hacia arriba.
2. Tire del asa de transporte (1) del portacargas hasta que encaje.
3. Despliegue la superficie de contacto (3).
4. Después de utilizarla, pliegue la superficie de contacto (3) hacia arriba, empuje le palanca de fijación (2) hacia arriba e inserte el asa de transporte (1).

**Cuidado y mantenimiento**

- Para su limpieza, utilice un paño seco.
- No utilice detergentes, ya que estos podrían dañar la carcasa.

En caso de posibles dudas o problemas de calidad, póngase en contacto directamente con el fabricante:

Brüder Mannesmann Werkzeuge GmbH  
Abt. Reparatur-Service  
Lempstr. 24

42859 Remscheid / Alemania

Telefono: +49 2191/37 14 71  
Fax: +49 2191/38 64 77  
Corr.electr service@br-mannesmann.de



## Opvouwbare trappen-steekwagen

Art. No. 00945

Handleiding

### Gebruik volgens de voorschriften

Deze steekwagen is bedoeld voor het transport van lasten door particulieren op het niveau of op trappen. De steekwagen is niet bedoeld voor het transport van personen of dieren en is niet bestemd voor commercieel bedrijf.

### Technische gegevens

Draagkracht:	max. 70 kg o het niveau max. 30 kg op trappen
Gewicht:	ca. 3,9 kg
Dimensies:	995 x 510 x 420 mm (ontvouwd) 625 x 495 x 115 mm (gesloten)
Plateau:	385x 280 mm

### Veiligheidsinstructie



- Lees deze handleiding zorgvuldig door voor u hem voor het eerst gebruikt en bewaar hem om hem later nog eens te raadplegen. Als u de steekwagen aan derden uitleent of overdoet moet ook deze instructie worden meegegeven.
- Houd er bij gebruik op trappen rekening mee dat de hoogte van de treden tussen 5 cm en 20 cm ligt
- Controleer elke keer voor u hem gebruikt of de steekwagen in perfecte conditie is. Bij beschadigingen is hij mogelijk niet voldoende veilig.
- Gebruik de steekwagen alleen, als de transportgreep volledig uitgetrokken en ingeklikt is.
- Gebruik de vastzetknop niet, zolang er een last op het plateau staat.
- Zet die lading altijd dan vast met behulp van de spangordels.
- LET OP! Er bestaat gevaar voor inklemmen op de plek waar de stang van het bovenste gedeelte in het onderste gedeelte schuift. Pak de steekwagen niet vast op die plek of aan de stangen!

### Toepassing

1. Trek de vastzethefboom (2) naar boven.
2. Trek de transportgreep (1) van de steekwagen uit tot hij inklikt.
3. Klap het plateau (3) naar beneden.
4. Na gebruik het plateau (3) weer naar boven klappen, vastzethefboom (2) trekken en transportgreep (1) inschuiven.

### Schoonmaken en onderhoud

- Gebruik voor het schoonmaken altijd alleen een droge doek.
- Gebruik geen schoonmaakmiddelen omdat die de kast kunnen aantasten.

Bij evt. vragen of kwaliteitsproblemen richt u zich s.v.p. altijd direct aan de producent

Brüder Mannesmann Werkzeuge GmbH  
Abt. Reparatur-Service  
Lempstr. 24

42859 Remscheid / Duitsland

Telefoon: +49 2191/37 14 71  
Fax: +49 2191/38 64 77  
E-mail : service@br-mannesmann.de

